

FULLPRINT

DESIGN CARLOTTA MANZONI
2020



I tappeti della collezione FULLPRINT sono prodotti in India e sono annodati a mano a 40 nodi per pollice quadrato, ovvero 62.000 nodi a metro quadrato. Il materiale è lana e viscosa indiana annodata su un ordito di cotone. La caratteristica di questa collezione è la leggera sfumatura che ne decora la superficie, dovuta a un sapiente e armonico accostamento di colori. Le frange applicate a mano costituiscono una particolarità che impreziosisce ogni singolo tappeto, rendendolo unico. Il nodo usato è quello tibetano o asimmetrico.

Carpets of FULLPRINT collection are made in India and are hand knotted to 40 knots for squared inch, that means 62.000 knots for squared meter. The used material is Indian Wool and viscose knotted on a cotton warp. Main feature of these carpets is the light shade which decorates the surface, thanks to a well made and harmonious colors combination. The tassels are hand added and enriching each single carpet, making it unique.

FULLPRINT
DESIGN CARLOTTA MANZONI
2020

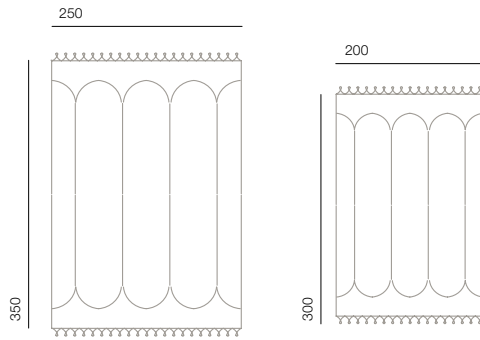

GREY
(GRIGIO)

MATERIALI
LANA
VISCOSA

ORDITO
COTONE

SIZE CM
250 X 350
200 X 300

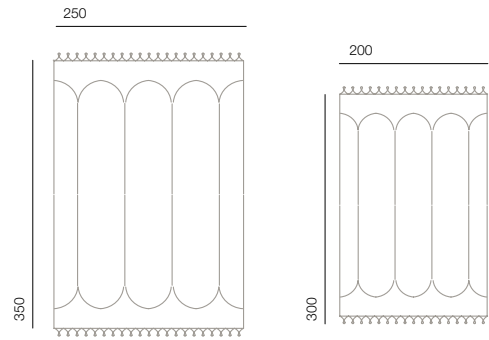

TURTLEDOVE
(TORTORA)

MATERIALI
LANA
VISCOSA

ORDITO
COTONE

SIZE CM
250 X 350
200 X 300



FULLPRINT

DESIGN CARLOTTA MANZONI
2020

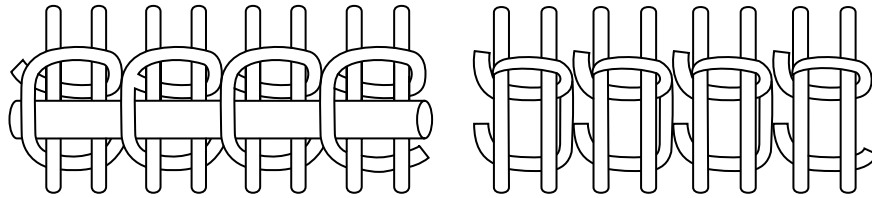

LA TECNICA

In Tibet si usa una tecnica di tessitura dei tappeti esclusiva. Davanti all'ordito viene, temporaneamente, posta una bacchetta che definisce l'altezza del pelo. Un filo continuo viene avvolto intorno a due fili dell'ordito e, successivamente, una volta intorno alla bacchetta. Quando è completata un'intera linea di fili essi vengono tagliati per creare i nodi.

THE PROCESS

In Tibet is used an exclusive carpet weaving technique. While warping is at the same time used a stick to determine the pile height. A continuous thread is constantly wrapped around two threads of the wrap and later one time around the stick. When the entire thread line is completed, they are cutting to be knotted.

NOTE INFORMATIVE

- I tappeti in fibra naturale come la LANA e la VISCOSA sono soggetti normalmente alla perdita di piccole quantità di fibra, soprattutto durante primo periodo di utilizzo. Tale fenomeno noto come Peeling andrà a ridursi nel tempo ma non sparirà definitivamente. Questa è considerata una caratteristica naturale dei tappeti in fibre naturali e non costituisce difetto.

MANUTENZIONE DI TAPPETO IN LANA

- Per la pulizia, aspirare regolarmente i tappeti con un idoneo apparecchio in grado di asportare la polvere depositata sulla superficie, quale battitappeto, aspirapolvere o similari. Regolare se presenti l'altezza delle spazzole in base all'altezza della superficie del tappeto. Prestare attenzione ai bordi, evitando di insistere su di essi con il rullo o le ruote della macchina.
- Passare il tappeto e le frange con un panno inumidito di una soluzione a base di acqua fredda e un sapone liquido delicato o un detersivo per tappeti. Non usare mai solventi o prodotti aggressivi, che danneggerebbero definitivamente le fibre del tappeto.

INFORMATION NOTES

- Natural fiber rugs such as WOOL and VISCOSE are normally subject to the loss of small quantities of fiber, especially during the first period of use. This phenomenon known as peeling will decrease over time but will not disappear definitively. This is considered a natural feature of natural fiber rugs and is not a defect.

MAINTENANCE OF WOOL CARPET

- For cleaning, regularly vacuum the carpets with a suitable appliance capable of removing the dust deposited on the surface, such as carpet cleaner, vacuum cleaner or similar. Adjust if possible the height of the brushes according to the height of the carpet surface. Pay attention to the edges, avoiding to insist on them with the roller or the wheels of the machine.
- Wipe the carpet and fringes with a cloth moistened with a solution of cold water and a mild liquid soap or carpet detergent. Never use solvents or aggressive products, which would definitively damage the carpet fibers.